

**Wasser-Heizgeräte
Water Heaters
Chauffage à eau
Caldaie ad acqua
Vattenvärmare**

**Ersatzteil-Liste
Spare parts list
Pièces de rechange
Parti di ricambio
Reservdelslista**

**DBW 2010
DBW 2012 TRS**

10/2003

Id.-Nr. 709 74E

 **Webasto**
Feel the drive

Teile für Heizgerät
 Parts for Heater
 Pièces pour appareil de chauffage
 Parti per riscaldatore
 Delar för värmare

Bild/fig. 1, 2, 3, 4, 5

Ersatzbrenner
 replacement burner
 remplacement brûleur
 bruciatore di ricambio
 reserv-brännar

Seite/page/page/
 pag./sid 4,16

Elektrische Teile
 Electrical parts
 Pièces électriques
 Parti elettrici
 Elektriska delar

Bild/fig. 6

weitere Zubehörteile
 siehe Zubehör-Katalog
 for additional accessory parts
 refer to the accessories catalogue
 pour d'autres accessoires consulter
 le catalogue d'accessoires
 per altri accessori
 consultare il catalogo relativo
 flera tillbehördelar
 se tillbehörskatalog

Mechanische Teile
 Mechanical parts
 Pièces mécaniques
 Parti meccanici
 Mekaniska delar

Bild/fig. 6

Düsenstockvorwärmung
 Nozzle block preheater
 Préchaffage du porte-gicleur
 Periscaldo portaugello
 Munstyckefövärmning

Bild/fig. 7

TRS
 TRS
 TRS
 TRS
 TRS

Bild/fig. 8

Normteile, Dichtmittel
 Standard parts, sealing material
 Pièces normalisées, matériaux à joints
 Particolari standard, materiale sigillante
 Standarddelar, tätningsmaterial

Seite/page/page/pag./sid 17

Ausführung	Fig.	Kunde	Schwenkrichtung	Ansaug- stutzen		Temperatursicherung	Temperaturbegrenzer	Regel- thermostat		Gebläsethermostat	Düsenstockvorwärmung	weitere Merkmale
				Ø 44 0,3 gph 10 bar	Ø 80 0,4 gph 7 bar			am Winkel	vor Wasser- austritt			
DBW 2010.26/24 V	1 – 6	DC	hi	–	X	138	117	–	X	X	–	Kraftstoff-Filter anmontiert
.30/12 V	1 – 6	DC	hi	–	X	138	117	–	X	X	–	Kraftstoff-Filter anmontiert
.39/24 V	1 – 6	DC	–	X	–	122	–	–	X	–	–	Kabelbaum m. Flachsteckergeh. 8-pol.
.44/24 V	1 – 6	DC	–	–	X	138	117	–	X	–	–	Brenner nicht schwenkbar, alte Schutzkappe
.49/24 V	1 – 6	DC	vo	–	X	138	117	–	X	–	–	Kabelbaum hat Anschluß für Düsenstockvorwärmung
.51/12 V	1 – 6	Standard	vo	–	X	138	117	–	X	X	–	
.52/24 V	1 – 6	Standard	vo	–	X	138	117	–	X	X	–	
2012.02/24 V	1 – 8	Standard	vo	–	X	–	117	–	X	–	–	TRS-Ausführung

Spalte Pos.:	WT = Wiederholteil
Spalte A/N:	Damit zur Vorgängerausgabe ersichtlich wird, welche Teile geändert und neu hinzugekommen sind, werden sie hier angezeigt mit: A = Änderung N = Neuteil
Spalte Benennung:	Nach rechts eingerückte Teile bzw. Untergruppen (durch Punkte markiert) sind in den um einen Punkt weniger eingerückten Baugruppen enthalten. Beispiel: Brennstoffpumpe = Hauptgruppe • Magnetventil = Untergruppe von Hauptgruppe • • Runddichtring = Einzelteil von Untergruppe
Spannungsabhängige Teile sind gekennzeichnet:	12 Volt mit rotem Schild oder Punkt 24 Volt mit grünem Schild oder Punkt
Column Item:	WT = This part has been mentioned previously.
Column A/N:	Indicates which parts are modified, which parts are new: A = modification N = new part
Column Description:	Sub-assemblies or components (marked by a point) – offset to the right – are contained in the assembly which is offset one point less. Example: fuel pump = assembly • solenoid valve • • gasket = component
The parts dependent on voltage are marked:	12 Volt with red label or dot 24 Volt with green label or dot
Abréviation:	WT = pièce répétée
Séparation A/N:	Afin de mettre en évidence les nouvelles pièces et les pièces transformées, vous trouverez le repère suivant: A = transformation N = nouvelles pièces
Désignation abrégée:	Les sous-ensembles marqués par points sont inclus dans les pièces les précédant et étant précédés d'un nombre de points inférieurs ou d'aucun point. Exemple: pompe à combustible = pièce principale • électrovanne = sous-ensemble inclus dans la pompe à combustible • • joint torique = inclus dans l'électrovanne
Pièces différentes selon tension 12 ou 24volts:	12 volts avec inscription rouge ou point rouge 24 volts avec inscription verte ou point vert
Colonna pos.:	WT = pezzo ripetuto
Colonna A/N:	Per evidenziare quali sono i particolari modificati e quali quelli aggiunti rispetto alla precedente edizione, gli stessi vengono così contraddistinti: A = modificato N = aggiunto
Colonna denominazione:	Le parti spostate verso destra ovv. i sottogruppi (contrassegnati con punti) sono contenuti nei gruppi immediatamente sovrastanti arretrati di un posto. Esempio: pompa combustibile = gruppo principale • elettrovalvola = sottogruppo del gruppo principale • • guarnizione = pezzo singolo del sottogruppo
I particolari elettrici sono contrassegnati con:	12 V: contrassegno rosso (targhetta opp. punto) 24 V: contrassegno verde (targhetta opp. punto)
Rad, pos.:	WT = Återkommande detalj
Rad, A/N:	För att enkelt kunna se vilka delar som ändrats eller tillkommit från tidigare utgåva, markeras detta här: A = ändring N = ny detalj
Rad, benämning:	De till höger upptagna delarna respektive undergrupper (markerad med punkter) ingår i de med "en punkt" mindre nämnda grupper. Exempel: bränslepump = huvudgrupp • magnetventil = undergrupp till huvudgrupp • • o-ring
Spänningskännande delar är märkta:	12 volt med röd skylt alt punkt 24 volt med grön skylt alt punkt

Pos. Item Repère Pos. Pos.	Stück Quantity Nombre Pezzi Antal	Bestell-Nr. Part no. Référence No. di. cat. Best. nr.	A / N	Benennung	Description Désignation	Denominazione Benämning	Bemerkungen Remarks Remarques Note Anmärkning
-	1	461 644		Brenner mit Steuergerät 12V	Burner head with control unit brûleur avec boîtier de commande	bruciatore con centralina brännar med automatik	DBW 2010.51
-	1	461 652		Brenner mit Steuergerät 24V	Burner head with control unit brûleur avec boîtier de commande	bruciatore con centralina brännar med automatik	DBW 2010.52
				Brenner bestehend aus Teilen der Bilder 1, 2, 3. Vollständig montiert und verkabelt. Schwenkrichtung nach vorn und nach hinten. Burner consisting of parts of fig. 1, 2, 3. Completely assembled and wired. Forward and backward swinging motion. Brûleur se composant des éléments illustrés dans fig. 1, 2, 3. Complètement monté et câblé. Pivotement à l'avant et à l'arrière. Bruciatore composto dalle parti delle fig. 1, 2, 3. Assemblato e cablato. Senso di apertura verso l'avanti o il dietro. Brännare bestående av delarna i fig. 1, 2, 3. Komplet monterad inkl. kabeldragning.			

Teile für Heizgerät / parts for heater / pièces pour appareil / parti di caldaia / delar för värmare
Teile für Brenner / parts for burner head / pièces pour brûleur / parti di bruciatore / delar för brännar

-	1	860 30A		Schutzkappe (nur Transportschutz)	protection cap (only transport protection) capot de protection (seulement protection au transport)	cappa di protezione (per trasporto bruciatore sciolto) transportkåpa (bara transportskydd)	düsenseitig on the side of the nozzle au côté du gicleur lato ugello på munstyckssidan
				Muß bei Rücksendung von Brennern unbedingt als Transportschutz angebracht werden. Mit Klebeband befestigen. Must be used as transport protection when returning burner heads. Fix with adhesive tape. Lors du retour de brûleur, cette pièce doit être utilisée comme protection de transport. Fixer avec du ruban collant. Va assolutamente usata come protezione quando si rispedisce il bruciatore. Da fissare con nastro adesivo. Skall ovillkorligen anbringas som transportskydd. Fixeras med tejp.			
1	1	362 107		Halteklemme	support bracket borne d'arrêt	supporto centralina hållare	zu/to/pour/per/för Pos. 2
2	1	287 962		Steuergerät 12 V SG 1553	electronic control unit boîtier de commande	centralina automatik	
2	1	306 07B		Steuergerät 24 V SG 1553	electronic control unit boîtier de commande	centralina automatik	
4	1	101 838		Zündfunktgeber 12 V (elektron.)	electronic ignition unit centrale d'allumage (électronique)	bobina d'accensione (elettronico) tändapparat (elektronisk)	
4	1	101 846		Zündfunktgeber 24 V (elektron.)	electronic ignition unit centrale d'allumage (électronique)	bobina d'accensione (elettronico) tändapparat (elektronisk)	
5	2	404 918		• Tülle	socket douille	passacavo genomföring	
6	x	178 624		• Hochspannungs- zündkabel schwarz Ø 7	high-tension ignition cable câble d'allumage haute- tension	cavo alta tensione tändkabel	Meterware/per metre/ au metre/a metraggio/ metervara
7	2	176 494		• Kerzenstecker	electrode plug prise pour électrode	spine per elettrodi elektrod-anslutning	
8 no fig.	1	444 189		Zündfunktgeber 24 V kältebeständig	electronic ignition unit (cold-resisting) centrale d'allumage (résistant au froid)	bobina d'accensione (resistente al freddo) tändapparat (köldbäständig)	DBW 2010.38
9	1	331 643	A	Ansaugstutzen Ø44	air intake socket buse d'aspiration	bocchettone d'aspirazione insugningsstos	DBW 2010.39
10	1	350 427	A	Ansaugstutzen Ø80	air intake socket buse d'aspiration	bocchettone d'aspirazione insugningsstos	DBW 2010.26/30/ .44/45/46/49 .51/52 DBW 2012.02
11	1	316 199		Schelle Ø 12,5	clamp platine de fixation	staffa klamma	
12	1	436 216		Schutzkappe	protection hood capot de protection	cappa di protezione skyddskåpa	
13	2	101 660		• Warnschild "Vor Öffnen Strom abschalten"	warning label plaque de danger	targhetta di "Pericolo" varningsskylt	
14	1	459 631		Schutzkappe	protection hood capot de protection	cappa di protezione skyddskåpa	
15	1	281 646		• Kabeltülle	grommet douille	passacavo kabelbussning	DBW 2010.44
WT 13	1	101 660		• Warnschild "Vor Öffnen Strom abschalten"	warning label plaque de danger	targhetta di "Pericolo" varningsskylt	

Normteile ab Pos. 99 siehe Seite 17
 Standard parts from item no. 99 see page 17
 Les pièces normalisées à partir du repère no. 99 voir page 17
 Per i particolari standard a partire dalla pos. 99 vedere pag. 17
 Standarddelar f o m pos. 99 se sidan 17

DBW 2010 fig.1
 DBW 2012

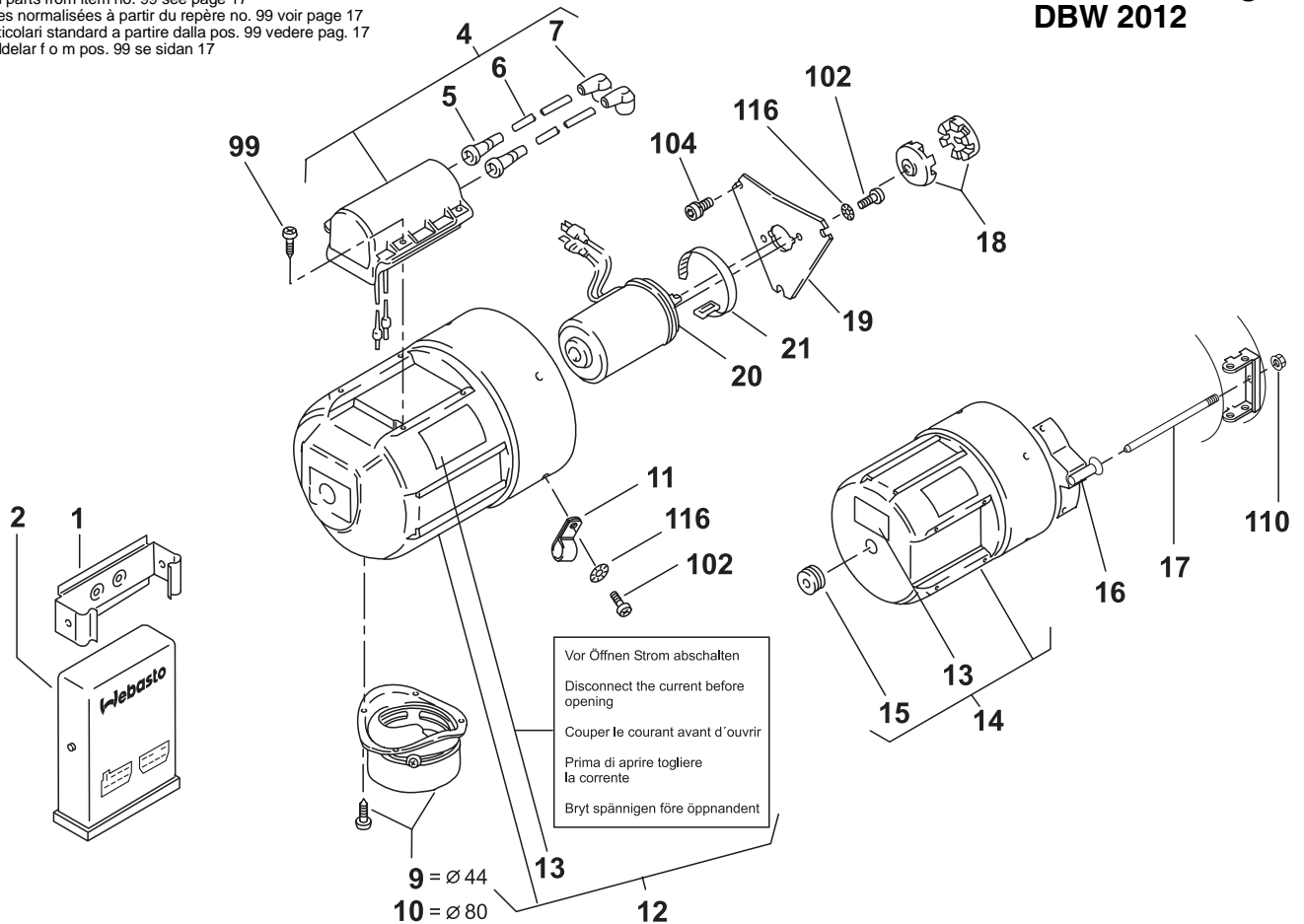

Pos. Item Repère Pos.	Stück Quantity Nombre Pezzi Antal DBW 2010	Bestell-Nr. Part no. Référence No. di. cat. Best. nr.	A / N	Benennung	Description Désignation	Denominazione Benämning	Bemerkungen Remarks Remarques Note Anmärkning
16	2	452 734		Haltelasche	fixing clip bride de fixation	dispositivo di fissaggio fästlask	DBW 2010.44
17	2	452 742		Führungsbolzen ca. 150 lang	guide bolt boulon de guidage	bullone di guida styrbult	
18	2	350 516		Kupplungshälfte Bohrung Ø 6	clutch half élément d'embrayage	semigiunto kopplingshalva	paarweise austauschen change in pairs à échanger par paires da cambiare in coppia bytes parvis
19	1	425 05A		Flansch	flange bride	flangia fläns	
20	1	425 060		Motor 12 V	motor moteur	motore motor	
20	1	425 079		Motor 24 V	motor moteur	motore motor	
21	1	113 665		Kabelbinder 281 lang	fixing flap serre-fil	fascetta per detto cavi kabelband	
22-24							

-	1	431 486		Umrüstsatz 12 V	conversion kit kit d'adaption	kit di modifica tidrelä	
-	1	431 478		Umrüstsatz 24 V	conversion kit kit d'adaption	kit di modifica tidrelä	siehe auch / see also / voir aussi / vedere anche / se även TM W 12-3.1

Pos. Item Repère Pos. Pos.	Stück Quantity Nombre Pezzi Antal	Bestell-Nr. Part no. Référence No. di. cat. Best. nr.	A / N	Benennung	Description Désignation	Denominazione Benämning	Bemerkungen Remarks Remarques Note Anmärkning
25	1	360 422		Kabelbaum am Brenner	wiring harness on burner head faisceau des câbles au brûleur	fascio cavi sul bruciatore kablage på brännare	
no fig.	1	356 840		Kabelbaum am Heizgerät	wiring harness on heating unit faisceau des câbles à l'appareil de chauffage	fascio cavi sul riscaldatore kablage på värmaren	DBW 2012.02
				ersetzbar durch Pos. 25 / can be replaced by item 25 / peut être remplacé par position 25 sostituibile con pos. 25 / ersättbar genom pos. 25			
no fig.	1	13 009 14A		dto.	dto.	dto.	DBW 2010.26
no fig.	1	13 008 82A		dto.	dto.	dto.	DBW 2010.30/51/52
no fig.	1	13 008 81A		dto.	dto.	dto.	DBW 2010.45/46/49
no fig.	1	428 388		dto.	dto.	dto.	DBW 2010.39
no fig.	1	451 371		dto.	dto.	dto.	DBW 2010.44
26	1	352 950		● Klemmleiste 4-polig	terminal block 4-way connecteur à bornes 4 pôles	morsettiera a 4 poli klämmlist 4-poligt	
27	1	352 969		● Klemmleiste 6-polig	terminal block 6-way connecteur à bornes 6 pôles	morsettiera a 6 poli klämmlist 6-poligt	
28	1	301 841		Motorträger	motor support bride support moteur	supporto motore hållare motor	
29	1	373 001		Schaufelrad mit Welle	impeller with shaft roue à ailettes avec arbre	ventola con albero skovelhjul med axel	
30	1	378 313		Montageteile für Welle	parts for mounting the shaft pièces pour le montage de l'arbre	serie parti per montaggio albero mekaniska tillbehör för axel	
31	1	412 244		Runddichtring Ø 3 x Ø 130	gasket ring joint	guarnizione o-ring	
32	1	225 67A		Gebälsegehäuse	blower casing stator de turbine	corpo intermedio fläkthus	
33	2	298 964		Gummitülle links	rubber grommet left douille en caoutchouc à gauche	collare di tenuta sinistra gummitätning till ränsfer	
34	2	299 995		Gummitülle rechts	rubber grommet right douille en caoutchouc à droite	collare di tenuta adestra gummitätning till höger	
35–39							

Normteile ab Pos. 99 siehe Seite 17
 Standard parts from item no. 99 see page 17
 Les pièces normalisées à partir du repère no. 99 voir page 17
 Per i particolari standard a partire dalla pos. 99 vedere pag. 17
 Standarddelar f o m pos. 99 se sidan 17

DBW 2010 **fig.2**
 DBW 2012

- ① Regelthermostat, extern
control thermostat
aquastat
termostato di circuito, esterno
termostat
- ② Steuergerät
control unit
boîtier de commande
centralina
automatic
- ③ Temperatursicherung,
Temperaturbegrenzer,
Regelthermostat
Gebläsethermostat
overheat fuse, overheat protection,
control thermostat
blower thermostat
sécurité de température,
limiteur de température,
aquastat
thermostat de la turbine
termofusible,
limitatore termico,
termostato di circuito
termostato aerotermo
smältsäkring
återställningsbart
överhettningsskydd, termostat
blästertermostat
- ④ Flammwächter
flame detection photocell
cellule photoélectrique
fotoresistenza
flamvakt
- ⑤ Magnetventil
solenoid valve
électrovanne
elettrovalvola
magnetventil
- ⑥ Motor
motor
moteur
motore
motor
- ⑦ Zündfunktgeber
electronic ignition unit
centrale d'allumage
bobina d'accensione
tändapparat
- ⑧ Gebläseansteuerung
control of fan
commande de la soufflante
comando ventola
fläktstyrning

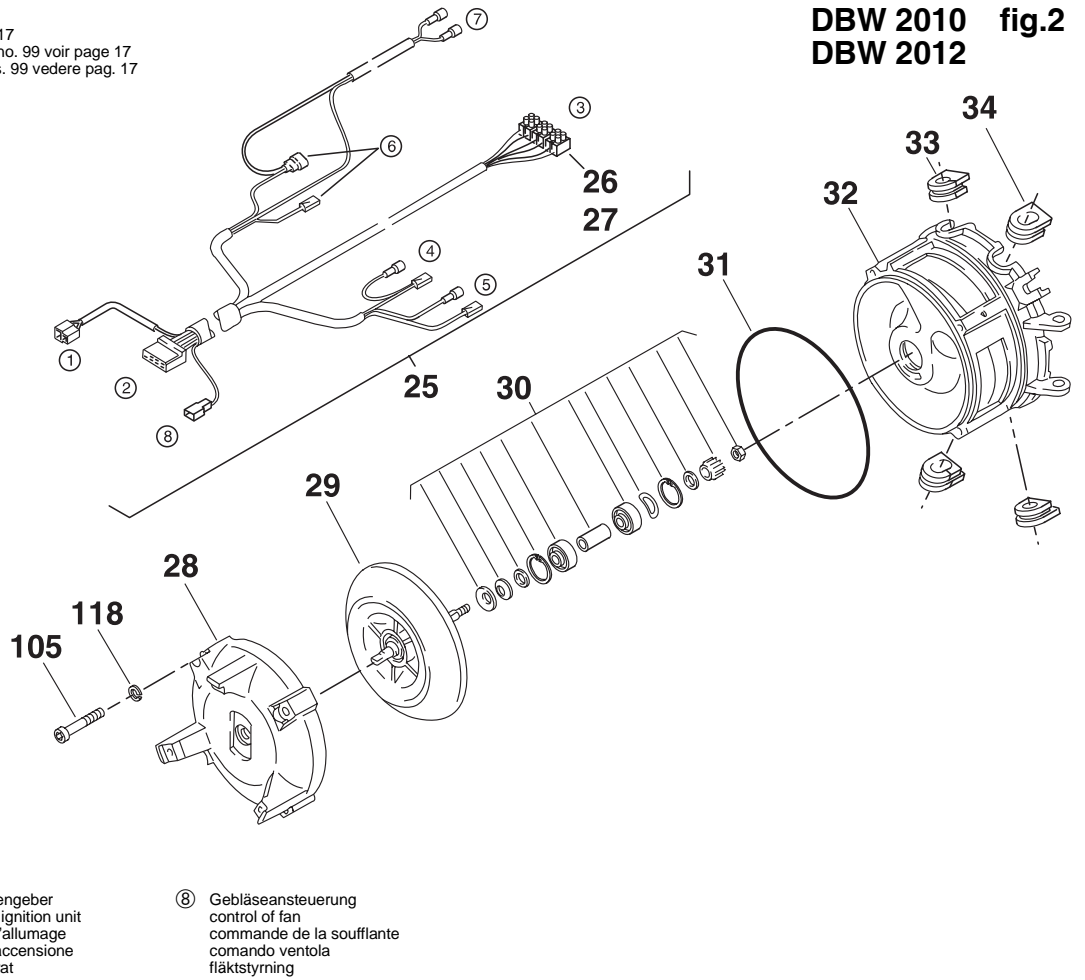

Pos. Item Repère Pos. Pos.	Stück Quantity Nombre Pezzi Antal	Bestell-Nr. Part no. Référence No. di. cat. Best. nr.	A / N	Benennung	Description Désignation	Denominazione Benämning	Bemerkungen Remarks Remarques Note Anmärkning
40	1	322 083		Magnetkopf 12 V	magnetic coil aimant d'électrovanne	testa magnetica magnethuvud	
40	1	322 091		Magnetkopf 24 V	magnetic coil aimant d'électrovanne	testa magnetica magnethuvud	
41	1	386 650		• Kleinteile für Magnetkopf	small parts for magnetic coil petites pièces pour aimant d'électrovanne	particolari per testa magnetica smådelar för pos. 40	
42	1	260 487		•• Runddichtring 12x1,5	gasket ring joint	guarnizione o-ring	
43- 44							
45	1	666 50A		Schelle	clamp platine de fixation	staffa klämma	
46	2	274 313		Zündelektrode	ignition electrode électrode d'allumage	elettrodo di accensione tändeledrod	
47	1	887 71A		Scheibe (Beutel)	washer (bag) rondelle (sachet)	rondella (sacchetto) bricka (sats)	
48	1	215 171		Flammwächter	flame detection photocell cellule photoélectrique	fotoresistenza flamvakt	
49	1	384 852	A	Hochdruckdüse 0,3 gph	high-pressure nozzle gicleur haute pression	ugello munstycke	DBW 2010.39
50	1	429 112		Hochdruckdüse 0,4 gph - 60°	high-pressure nozzle gicleur haute pression	ugello munstycke	DBW 2010.26/30/44/49/ .51/52 DBW 2012.02
51	1	442 50A	A	Hochdruckdüse 0,4 gph - 60°	high-pressure nozzle gicleur haute pression	ugello munstycke	DBW 2010.45/46
52	1	412 198		Düsenstock	nozzle holder porte-gicleur	portaugello munstyckshållare	
53	1	111 372		Saugleitung	fuel supply line canalisation d'aspiration	aspirazione sugledning	
54	1	345 288		Rücklaufleitung	fuel return line canalisation de refoulement	ritorno returledning	
55	1	665 44A		Brennstoffpumpe 10 bar / 20 l	fuel pump pompe à combustible	pompa combustibile bränslepump	DBW 2010.32/39
56	1	720 27B		• Brennstoffpumpe 10 bar / 20 l	fuel pump pompe à combustible	pompa combustibile bränslepump	DBW 2010.32/39
57	1	665 46A		Brennstoffpumpe 7 bar / 10 l	fuel pump pompe à combustible	pompa combustibile bränslepump	DBW 2010.51/52 DBW 2012.02
58	1	720 28B		• Brennstoffpumpe 7 bar / 10 l	fuel pump pompe à combustible	pompa combustibile bränslepump	DBW 2010.51/52 DBW 2012.02
59	1	665 45A	A	Brennstoffpumpe 8 bar / 20 l	fuel pump pompe à combustible	pompa combustibile bränslepump	DBW 2010.26/30/44/45/46/49
60	1	429 77B	A	• Brennstoffpumpe 8 bar / 20 l	fuel pump pompe à combustible	pompa combustibile bränslepump	DBW 2010.26/30/44/45/46/49
61	1	355 836		•• Druckregulierventil	pressure control valve soupape de réglage de pression	rubinetto mandata tryckreglerventil	
62	1	310 344		•• Sieb	filter filtre	filtro filter	
63	1	665 49A		• Druckrohr Beutel	pressure pipe canalisation de refoulement haute pression	tubo di mandata combustibile tryckrör	
64	1	654 33A		•• Druckrohr	pressure pipe canalisation de refoulement haute pression	tubo di mandata combustibile tryckrör	
65	1	654 34A		•• Stutzen	pipe socket tubulure	raccordo skarvrör	
66	1	654 47A		•• Runddichtring 6 x 1	gasket ring joint	guarnizione o-ring	
67	1	665 48A		• Dichtungssatz Beutel	gasket set (bag) jeu de joints (sachet)	serie di guarnizioni (sacchetto) packningssats (sats)	

Normteile ab Pos. 99 siehe Seite 17
 Standard parts from item no. 99 see page 17
 Les pièces normalisées à partir du repère no. 99 voir page 17
 Per i particolari standard a partire dalla pos. 99 vedere pag. 17
 Standarddelar f o m pos. 99 se sidan 17

DBW 2010 **fig.3**
 DBW 2012

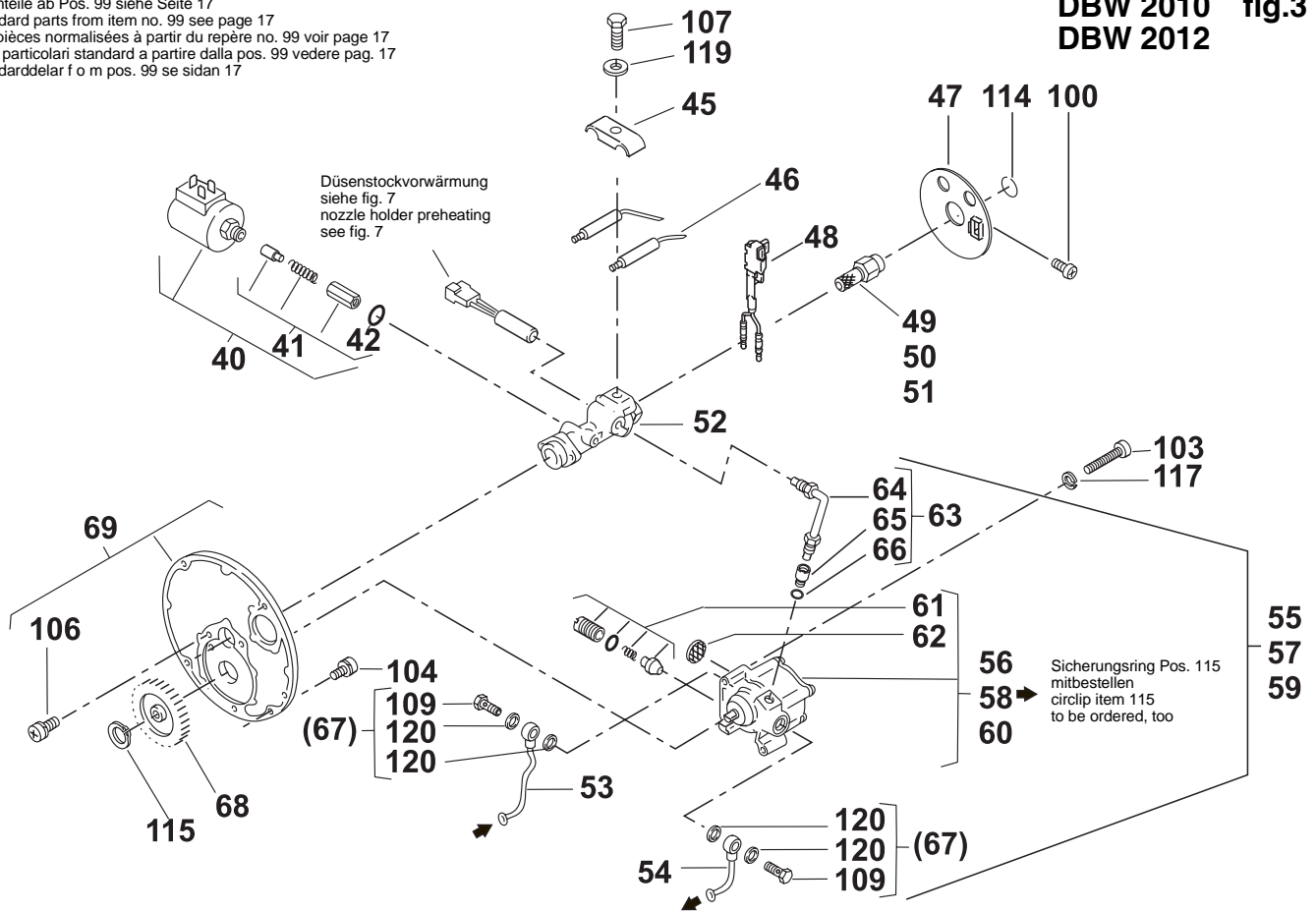

Pos. Item Repère Pos. Pos.	Stück Quantity Nombre Pezzi Antal DBW 2010	Bestell-Nr. Part no. Référence No. di. cat. Best. nr.	A / N	Benennung	Description Désignation	Denominazione Benämning	Bemerkungen Remarks Remarques Note Anmärkning
68	1	371 289		Geradstirrad	staight spur gear roue droite	ingranaggio a denti cilindrici rakskuret kugghjul	
69	1	103 512		Düsenstockplatte	nozzle holder plate embase de pompe	supporto pompa con ingranaggio fästplatta	

Ende Brenner / end of burner head / brûleur fin / fine bruciatore / slut brännarlucka

Pos. Item Repère Pos. Pos.	Stück Quantity Nombre Pezzi Antal	Bestell-Nr. Part no. Référence No. di. cat. Best. nr.	A / N	Benennung	Description Désignation	Denominazione Benämning	Bemerkungen Remarks Remarques Note Anmärkning
70	1	487 627		Schutzkappe mit Feder	protection cap capot de protection a ressort	cappuccio protezione con molla insugsgaller med fjeder	
71	1	319 430		Schelle Ø 8	clamp platine de fixation	staffa klämma	
72	1	316 199		Schelle Ø 12,5	clamp platine de fixation	staffa klämma	
73	1	273 481		Schraube	screw vis à tête	vite skruv	
74	1	273 473		Konsole	console console	supporto morsettiera konsol	
75	1	298 816		Lasche	bracket éclisse	piastrina fäste	
76	1	404 489		Temperatur-Schmelz- einsatz 122° Kennfarbe: braun	overheat fuse identification colour: brown thermofusible couleur d'identific.:brun	termofusibile colore riconoscimento: marrone smältsäkring färg: brun	DBW 2010.39
77	1	406 287	A	Temperatur-Schmelz- einsatz 138° Kennfarbe: gelb	overheat fuse identification colour: yellow thermofusible couleur d'identific.:jaune	termofusibile colore riconoscimento: giallo smältsäkring färg: gul	DBW 2010.26/30/44/ .49/51/52
78	1	408 719	A	Temperaturbegrenzer 117° Kabelfarbe: grün	overheat protection cable colours: green limiteur de température couleur de câble: vert	limitatore termico colore cavo: verde återställningsbart överhettningsskydd kabelfärg: grün	DBW 2010.26/30/44 .49/51/52 DBW 2012.02
79-80							
81	1	412 67A	A	Regelthermostat 75° Kabelfarbe: grün-rot	control thermostat cable colour: green-red aquastat couleur de câble: vert-rouge	termostato di circuito colore cavo: verde/rosso termostat färg: rön-röd	vor Wasseraustrittsstutzen montiert / mounted upstream of water outlet pipe socket / monté en amont de la tubulure de sortie d'eau / montato davanti al bocchettone uscita acqua / monterad framför vattenutloppsstuts DBW 2010.26/30/39/44/ .49/51/52 DBW 2012.02
82-83							
84	1	454 443	A	Gebläsethermostat 40° Kabelfarbe: blau-braun	blower thermostat cable colour: blue-brown thermostat de la turbine couleur de câble: bleu-brun	termostato aerotermino colore cavo: blu-marrone blästertermostat färg: blå-brun	DBW 2010.30/51
85-89							

Normteile ab Pos. 99 siehe Seite 17
Standard parts from item no. 99 see page 17
Les pièces normalisées à partir du repère no. 99 voir page 17
Per i particolari standard a partire dalla pos. 99 vedere pag. 17
Standarddelar f o m pos. 99 se sidan 17

DBW 2010 fig.4
DBW 2012

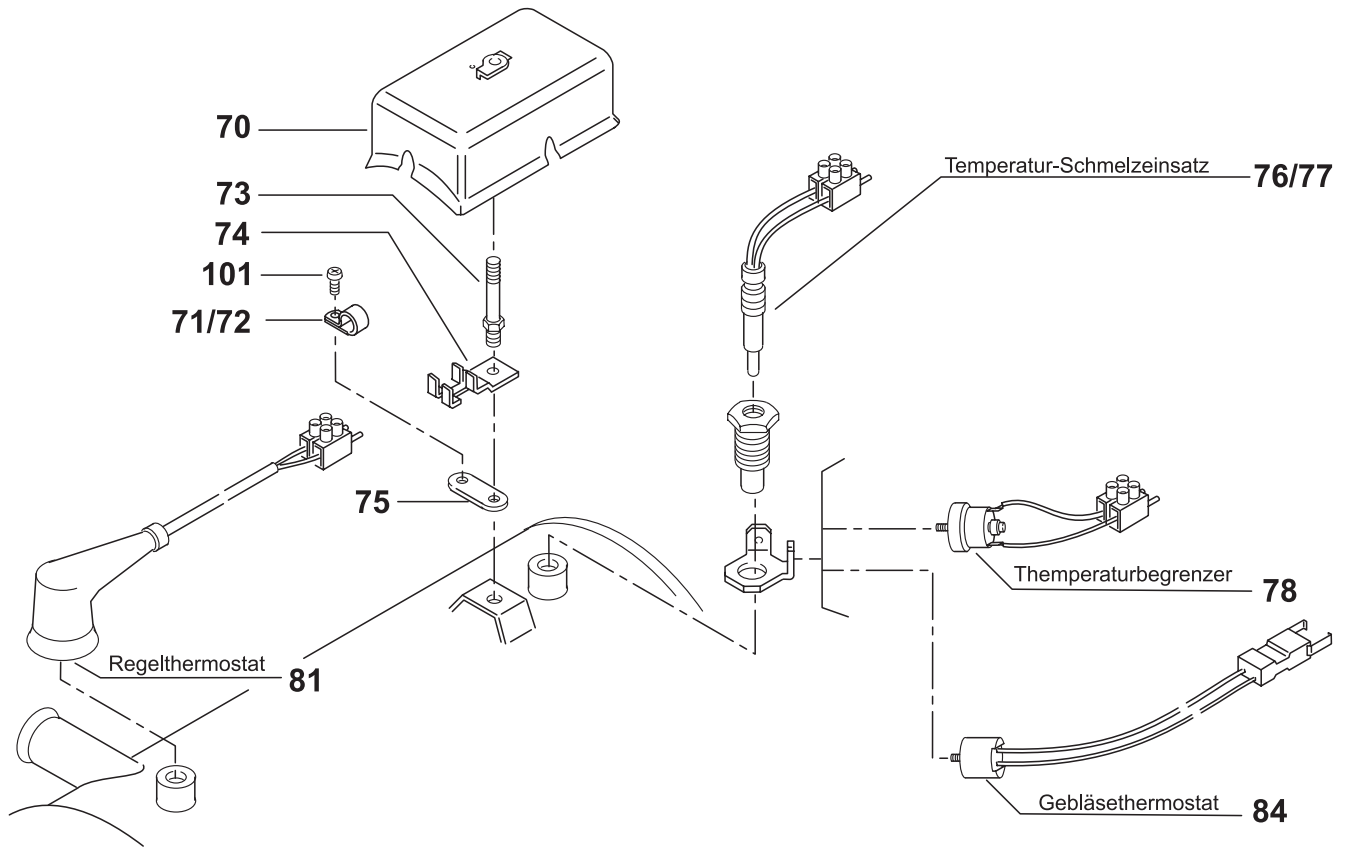

Normteile ab Pos. 99 siehe Seite 17
 Standard parts from item no. 99 see page 17
 Les pièces normalisées à partir du repère no. 99 voir page 17
 Per i particolari standard a partire dalla pos. 99 vedere pag. 17
 Standarddelar från pos. 99 se sidan 17

DBW 2010 **fig.5**
DBW 2012

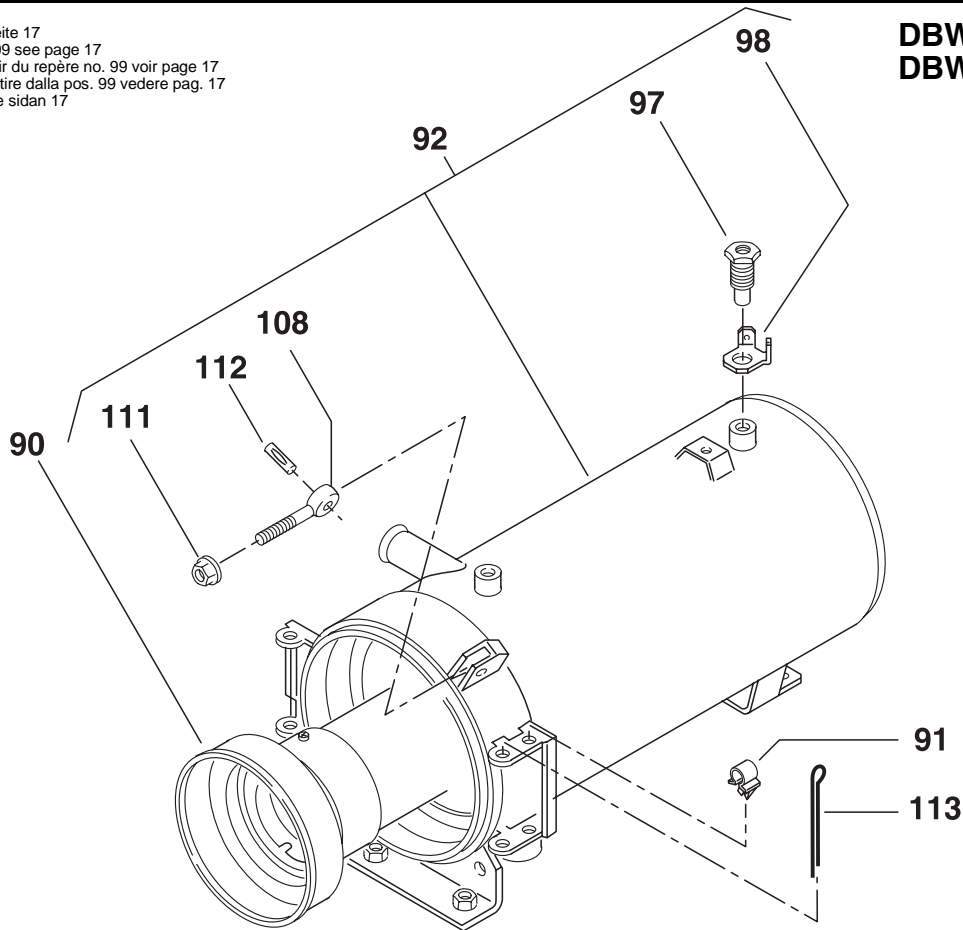

Pos. Item Repère Pos. Pos.	Stück Quantity Nombre Pezzi Antal	Bestell-Nr. Part no. Référence No. di. cat. Best. nr.	A / N	Benennung	Description Désignation	Denominazione Benämning	Bemerkungen Remarks Remarques Note Anmärkning
90	1	303 046		Brennkammer	combustion chamber chambre de combustion	camera di combustione brännarrör	
91	1	352 152		Kabelhalter	cable clamp borne de câbles	supporto cavo kabelklämma	
92	1	415 073	A	Wärmeübertrager Abgas nach unten ohne Auflagen	heat exchanger, downward exhaust (without supports) échangeur de chaleur, échappement vers le bas (sans supports)	scambiatore calore, scarico fumi verso il basso (senza supporti) värmväxlare, avgas nedåt (utan stöd)	DBW 2010.39/ .44/49/51/52/
93 no fig.	1	420 190		dto. mit Auflagen	dto. with supports avec supports	dto. con supporti med stöd	DBW 2010.26/30
94-95							
96 no fig.	1	123 084		dto. mit Entlüftungsventil Abgas nach unten	dto. with bleeder valve avec soupape de purge	dto. con valvola di sfiato med avluftningsventil	DBW 2010.45/46
97	1	279 110		• Verschlussschraube SW 17	screwed fitting raccord	tappo a vite tätplugg	
98	1	289 329		• Winkel Cu	angle bracket support équerre	squadretta monteringsvinkel	
99							

Ende Heizgerät / end of heater / appareil de chauffage fin / fine caldaia / slut värmaren

Normteile ab Pos. 99 siehe Seite 17
 Standard parts from item no. 99 see page 17
 Les pièces normalisées à partir du repère no. 99 voir page 17
 Per i particolari standard a partire dalla pos. 99 vedere pag. 17
 Standarddelar f o m pos. 99 se sidan 17

DBW 2010 fig.6
 DBW 2012

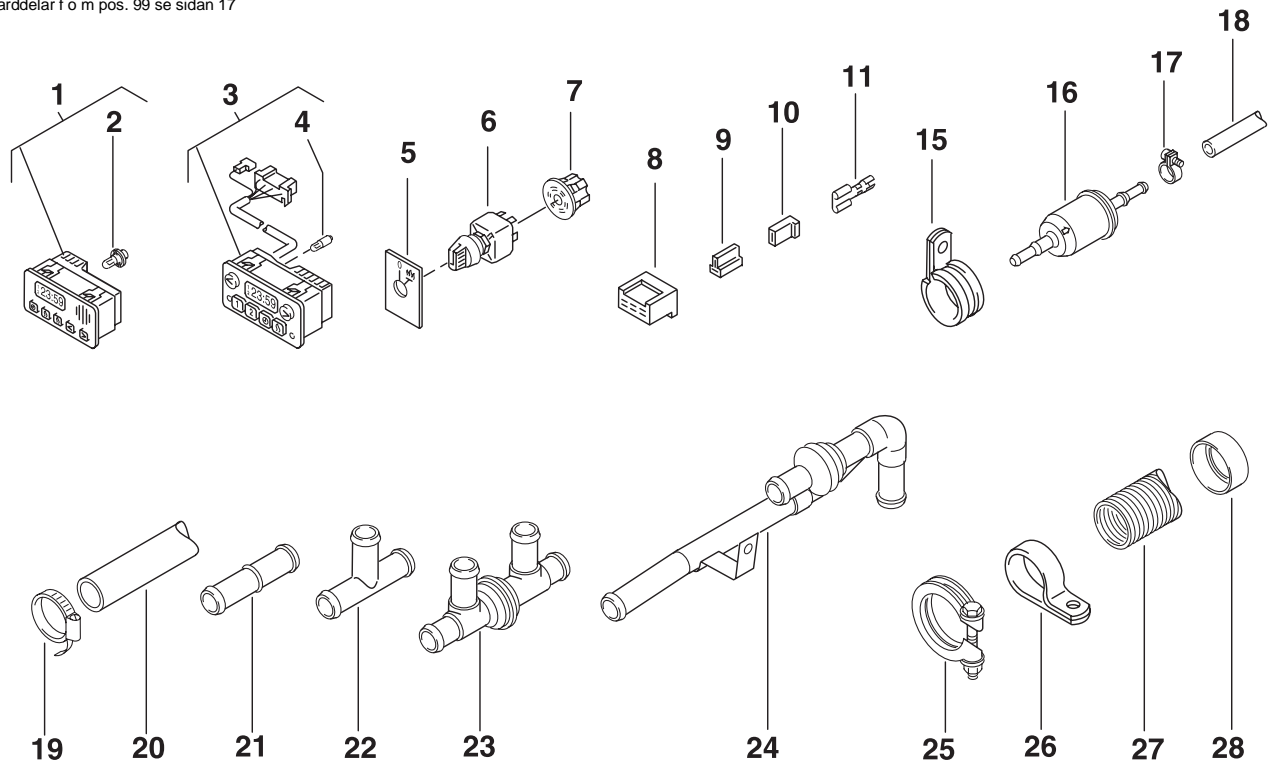

Pos. Item Repère Pos. Pos.	Stück Quantity Nombre Pezzi Antal	Bestell-Nr. Part no. Référence No. di. cat. Best. nr.	A / N	Benennung	Description Désignation	Denominazione Benämning	Bemerkungen Remarks Remarques Note Anmärkning
Elektrische Teile / Electrical parts / Pièces électriques / Parti elettrici / elektriska delar							
1	1	853 39B		Vorwahuhr 12/24 Volt	digital timer montre digitale	timer digitale digitalur	
				Diese Uhr ist standardmäßig mit der 24-Volt-Glassockellampe 908 08A ausgerüstet. Bei Verwendung im 12-Volt-Bordnetz ist diese gegen die 12-Volt-Glassockellampe 908 07A auszutauschen. This digital timer is equipped with a 24 V wedge-base bulb as standard. When used in a 12 V electrical system, it is to be replaced with a 12 V wedge-base bulb 908 07A. Please take this into consideration when ordering. Cette montre digitale est équipée en série d'une lampe à tige de verre 24V. En cas d'utilisation dans un réseau de bord 12V, il faut l'échanger contre une lampe à tige de verre 12V 908 07A. La dotazione di serie di questo timer digitale prevede una lampadina con bulbo di vetro da 24 V. Utilizzando corrente di bordo a 12 V sostituirla con una lampadina con bulbo di vetro 908 07A da 12 V. Det här förvalsuret är seriemässigt utrustat med en 24 V glassockellampa. Vid användning i 12 V fordonsnätet skall denna bytas ut mot en 12 V glassockellampa 908 07A. Var god beställ.			
2	1	908 08A		• Glassockellampe 24 V	light bulb ampoule	lampadina lampa	
2	1	908 07A		Glassockellampe 12 V	light bulb ampoule	lampadina lampa	
3	1	634 00A		Vorwahuhr digital 12 Volt	digital timer montre digitale	timer digitale digitalur	Vorwahuhr nicht bei TRS-Ausführung verwenden. Timer not to be used with TRS version. La montre de pré-sélection ne doit pas être utilisée dans l'exécution TRS. Non utilizzare il timer digitale per la versione TRS. Digitalur användas inte vid TRS-utförandet.
3	1	633 99A		Vorwahuhr digital 24 Volt	digital timer montre digitale	timer digitale digitalur	
4	1	467 936		• Lampe 12 V	light bulb ampoule	lampadina lampa	
4	1	469 009		• Lampe 24 V	light bulb ampoule	lampadina lampa	
5	1	116 389		Schild	plate plaque	targhetta skylt	
6	1	101 858		Schalter mit Lampe 12 V	switch with light bulb interrupteur avec ampoule	interruttore con lampadina strömställare med lampa	
6	1	101 862		Schalter mit Lampe 24 V	switch with light bulb interrupteur avec ampoule	interruttore con lampadina strömställare med lampa	
7	1	105 365		Zentralstecker	central plug fiche centrale	spina centrale centralstickpropp	
8	1	328 529		Steckhülse 6-polig	female connector 6 way module de raccordement	blochetto portafemmina polblock 6-poligt	
				von Steuergerät zu Fahrzeugverdrahtung / from control unit to vehicle wiring / du boîtier de commande jusqu'au câblage du véhicule / dalla centralina all'impianto elettrico del veicolo / från automatik till fordon			
9	2	178 713		Steckhülse 2-polig	female connector 2 way module de raccordement	blochetto portafemmina polblock 1-poligt	
				von Steuergerät zu Umwälzpumpe / from control unit to water pump / du boîtier de commande jusqu'à la pompe à eau / dalla centralina alla pompa dell'acqua / från automatik till vattensump			
10	1	178 705		Steckhülse 1-polig	female connector 1 way module de raccordement	blochetto portafemmina polblock 1-poligt	
				Relais für Gebläse der Fahrzeugheizung / relay for blower of vehicle heater / relais pour turbine du chauffage de véhicule / per relai aerotermo veicolo / Relä för fordonsuppvärmnings fläkt			
11	11	176 591		Flachsteckhülse	metal insert, female fiche de connexion plate	capcorda femmina flatstiftthylsa	
12-14							

Normteile ab Pos. 99 siehe Seite 17
 Standard parts from item no. 99 see page 17
 Les pièces normalisées à partir du repère no. 99 voir page 17
 Per i particolari standard a partire dalla pos. 99 vedere pag. 17
 Standarddelar f o m pos. 99 se sidan 17

DBW 2010 **fig.6**
DBW 2012

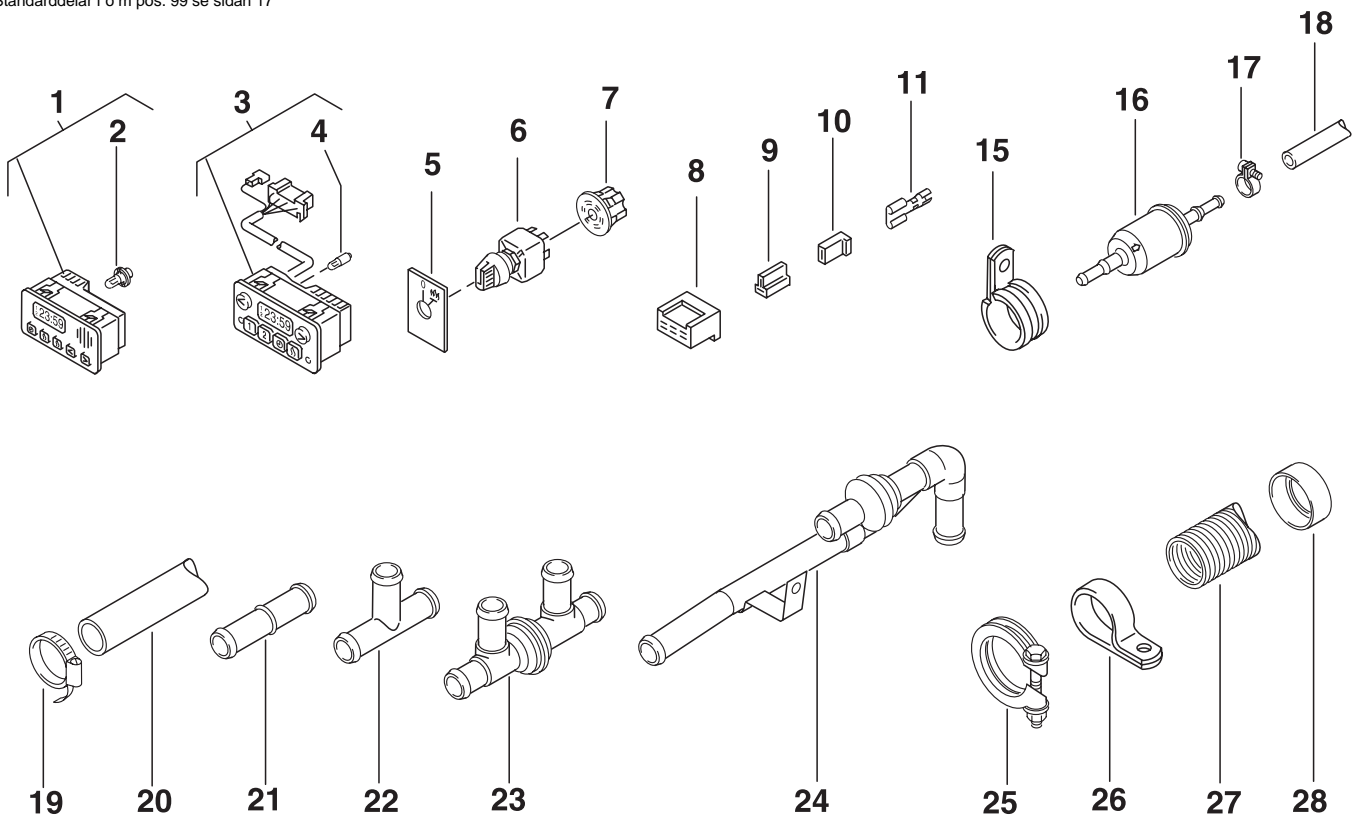

Pos. Item Repère Pos. Pos.	Stück Quantity Nombre Pezzi Antal	Bestell-Nr. Part no. Référence No. di. cat. Best. nr.	A / N	Benennung	Description Désignation	Denominazione Benämning	Bemerkungen Remarks Remarques Note Anmärkning
Mechanische Teile / Mechanical parts / pièces mécaniques / Parti meccanici / Mekaniska delar							
15	1	362 891		Rohrschelle Ø 29	pipe clip collier de serrage	fascetta di serraggio rörklamma	
16	1	140 724		Kraftstoff-Filter	fuel filter filtre à combustible	filtro del combustibile bränslefilter	
17	4	330 027		Schlauchschelle Ø 10	hose clamp collier de serrage	fascetta stringitubo slanklamma	
18	x	370 177		Schlauch , Meterware i.Ø 5/a.Ø 10	hose, per metre flexible, au mètre	tubo, a metraggio bränsleslang, metervara	DBW 2010.49 Kraftstoffschlauch / fuel hose tubulure de comb. tubo combustibile / bränsleslang
19	11	243 744		Schlauchschelle Ø 20–27	hose clamp collier de serrage	fascetta stringitubo slanklamma	
20	1	369 136		Schlauch , 2000 mm i.Ø 18/a.Ø 27	hose flexible	tubo vattenslang	Wasserschlauch / water hose tuyau d'eau / tubo acqua vattenslang
21	1	669 06B		Verbindungsrohr Ø 18, Kunststoff	pipe tubulure	tubo rör	
22	1	355 240		T-Stück 18x18x18	T-piece pièce en T	raccordo a T T-rör	
23	1	127 80A		Rückschlagventil Kunstst. 18x18x18x18	check valve (plastic) soupape de retenue (synthétique)	valvola unidirezionale (plastica) backventil (plast)	
24	1	445 088		Rückschlagventil 18x18x18	check valve soupape de retenue	valvola unidirezionale backventil	DBW 2010.49
25	2	367 400		Schlauchklemme Ø 39–42	exhaust clamp borne de serrage	fascetta di tenuta slangklemma	
26	2	126 830		Rohrschelle Ø 42	pipe clip collier de serrage	fascetta di serraggio rörklamma	
27	x	353 221		Flex. Rohr , Meterware i.Ø 38/a.Ø 42	flexible hose, per metre tuyau flexible, au mètre	tubo flessibile, a metraggio flexibel slang, metervara	Abgasrohr / exhaust pipe tuyau d'échappement tubo scarico fumi /avgaslang
28	1	240 46A		Schutzkappe Ø 42,3	protection cap capuchon de protection	cappuccio di protezione insugsgaller	

Normteile ab Pos. 99 siehe Seite 17
 Standard parts from item no. 99 see page 17
 Les pièces normalisées à partir du repère no. 99 voir page 17
 Per i particolari standard a partire dalla pos. 99 vedere pag. 17
 Standarddelar f o m pos. 99 se sidan 17

DBW 2010 fig.7

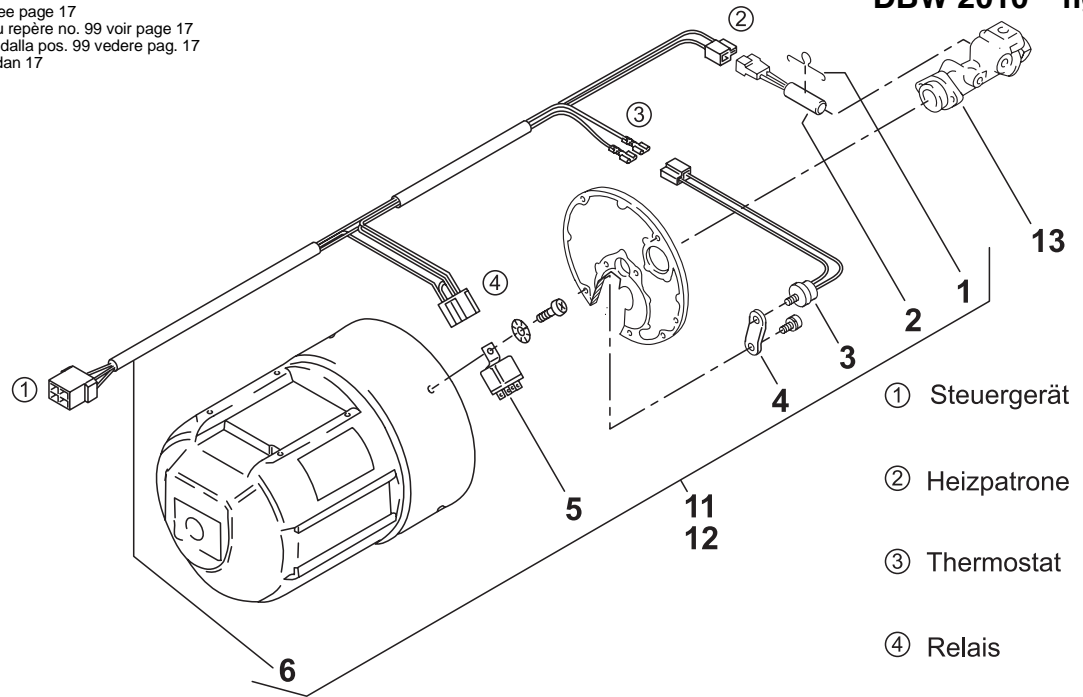

Pos. Item Repère Pos. Pos.	Stück Quantity Nombre Pezzi Antal	Bestell-Nr. Part no. Référence No. di. cat. Best. nr.	A / N	Benennung	Description Désignation	Denominazione Benämning	Bemerkungen Remarks Remarques Note Anmärkning
	12V 24V						

Düsenstockvorwärmung! 1. ist bereits eingebaut bei DBW2010.32. 2. Alle übrigen Varianten können nachträglich umgerüstet werden. Zu verwenden sind Pos. 11 oder Pos. 12 und 13.
Nozzle block preheater! 1. has already been fitted on DBW2010.32. 2. All other variants can subsequently be converted. Items 11 or items 12 + 13 are to be used.
Préchauffage du porte-gicleur! 1. Est déjà monté sur DBW2010.32. 2. Toutes les autres variantes peuvent être adaptées à posteriori. On utilisera pos. 11 ou 12 et 13.
Preriscaldamento portaugello! 1. Montato per DBW2010.32. 2. tutte le ulteriori varianti possono essere modificate a posteriori. Allo scopo impiegare pos. 11 oppure pos. 12 + 13.
Munstyckeförvärmning! 1. Har redan monterats vid DBW2010.32. 2. Alla övriga varianter kan ombyggas senare. Var god använd pos. 11 eller 12 och 13.

1	1	1	197 23B	A	Haltebügel	support support	supporto hållarebygel	
2	1		410 799		Heizpatrone 12 V	heating element élément de chauffage	resistenza a cartuccia värmpatron	
2		1	420 042	A	Heizpatrone 24 V	heating element élément de chauffage	resistenza a cartuccia värmpatron	
3	1	1	104 012	A	Thermostat	thermostat aquastat	termostato termostatventil	DBW 2010.56
4	1	1	104 690	A	Lasche	bracket éclisse	piastrina fäste	DBW 2010.56
5	1		157 52A		Relais 12 V	relay relais	relais relä	
6		1	979 00A		Kabelbaum ca. 450 lang	wiring harness faisceau des câbles	fascio cavi kablage	
7-10						von Steuergerät zu Heizpatrone + Thermostat / from control unit to heating element + thermostat de boîtier de commande jusqu'à l'élément de chauffage + aquastat da pompa combustibile e resistenza a cartuccia + termostato / från automatik till värmpatron + termostatventil		
11	1		968 89A		Düsenstockvorwärmung 12 V (Beutel)	nozzle block preheater (bag) réchauffage du porte-gicleur (sachet)	preriscaldamento portaugello (sacchetto) munstyckeförvärmning (sats)	enthält Pos. 1 – 6 contains items 1 – 6 contient rep. 1 – 6 contiene pos. 1 – 6 innehåller pos. 1 – 6
12		1	989 71A		Düsenstockvorwärmung 24 V (Beutel)	nozzle block preheater (bag) réchauffage du porte-gicleur (sachet)	preriscaldamento portaugello (sacchetto) munstyckeförvärmning (sats)	
13	x	x	412 198		Düsenstock	nozzle block porte-gicleur	portaugello munstyckshållare	erforderlich, falls vorhandener Düsenstock ohne Bohrung für Heizpatrone ist will be required if existing nozzle block has no bore for the heating element nécessaires au cas où le bloc de gicleur présent est sans élément de chauffage necessario se esiste portaugello senza foro per resistenza a cartuccia nödvändigt om existerande munstycke hållare är utan borrhning för värmpatron

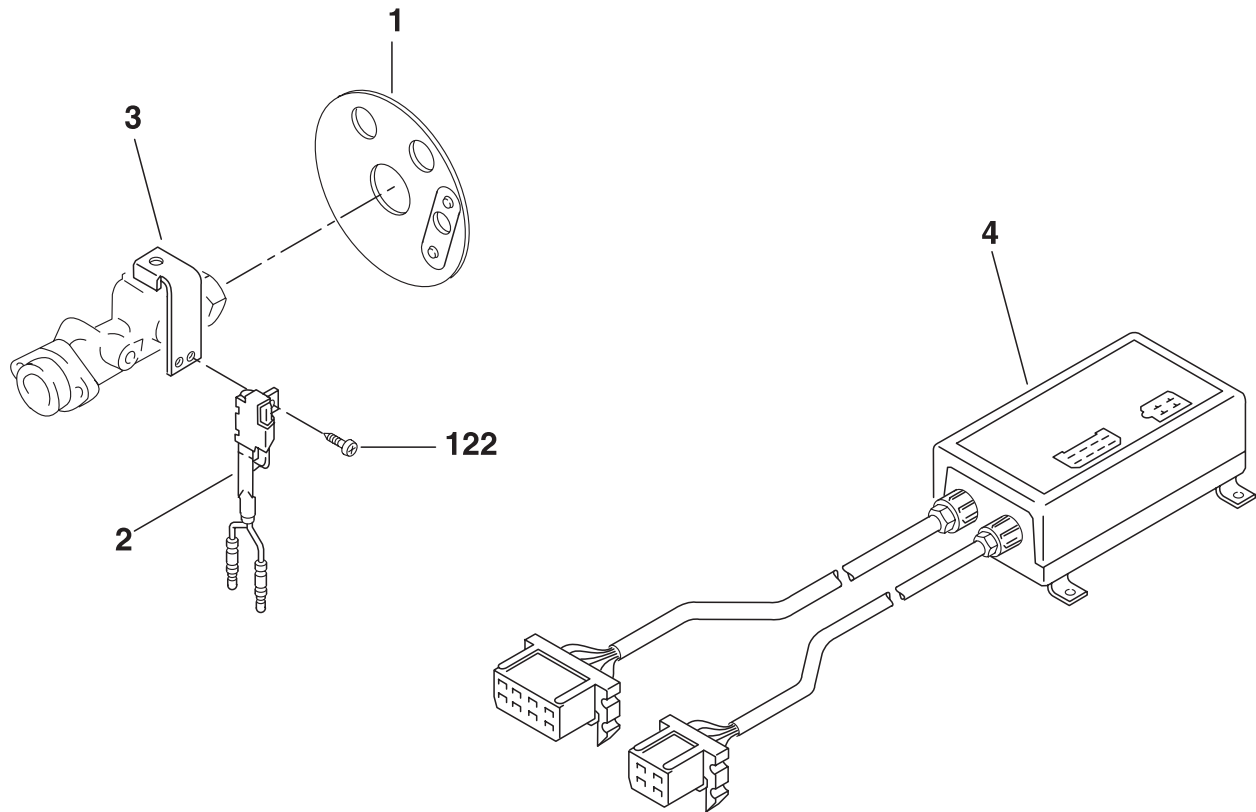

Pos. Item Repère Pos. Pos.	Stück Quantity Nombre Pezzi Antal	Bestell-Nr. Part no. Référence No. di. cat. Best. nr.	A / N	Benennung	Description Désignation	Denominazione Benämning	Bemerkungen Remarks Remarques Note Anmärkning
-	x	-		DBW 2012.02 24V	DBW 2012.02 24V	DBW 2012.02 24V	TRS-Ausführung / TRS version Modèle TRS / Versione TRS / Utförande TRS
					Aufgeführt sind die Unterschiedsteile zu Ausführung DBW 2010.52 Listing of parts which are different from the version DBW 2010.52 On mentionne les pièces qui se distinguent de ceux de la version DBW 2010.52 Qui di seguito i particolari che differiscono rispetto alla versione DBW 2010.52 Angivna är skillnadsdelarna till apparatens utförande DBW 2010.52		
-	1	- auf Anfrage upon request sur demande su richiesta på begäran		Brenner mit Steuergerät 24 V	burner head with control unit brûleur avec boîtier de commande	bruciatore con centralina brännare med automatik	
1	1	887 72A		• Scheibe (Beutel)	washer (bag) rondelle (sachet)	rondella (sacchetto) bricka (sats)	
2	1	401 617		• Flammwächter	flame detection photocell cellule photoélectrique	fotoresistenza flamvakt	
3	1	443 522		• Halter	stand support	supporto hållare	
-	1	- auf Anfrage upon request sur demande su richiesta på begäran		Wärmeübertrager	heat exchanger échangeur de chaleur	scambiatore di calore värmeväxlare	
4	1	451 231		Steuergerät 24 V SG 1547	elektronic control unit boîtier de commande	centralina automatik	

Pos. Item Repère Pos. Pos.	Stück Quantity Nombre Pezzi Antal	Bestell-Nr. Part no. Référence No. di. cat. Best. nr.	A / N	Benennung	Description Désignation	Denominazione Benämning	Bemerkungen Remarks Remarques Note Anmärkning
Normteile, Dichtmittel / Standard parts, sealing material / Pièces normalisées, matériaux à joints / Particolari standard, materiale sigillante / Standarddelar, tätningmaterial							
99	4	470 562		Linsenschraube M 3,5x14	self tapping screw vis parker à tête bombée	vite a testa cilindrica plåtskruv	fig. 1
100	1	147 699		Linsenschraube DIN 7985 M 4x6	self tapping screw vis parker à tête bombée	vite a testa cilindrica plåtskruv	fig. 3
101	1	147 702		Linsenschraube DIN 7985 M 4x8	self tapping screw vis parker à tête bombée	vite a testa cilindrica plåtskruv	fig. 4
102	6	147 729		Linsenschraube DIN 7985 M 4x12	self tapping screw vis parker à tête bombée	vite a testa cilindrica plåtskruv	fig. 1
103	2	277 282		Zylinderschraube DIN 912 M4x30 8.8	hexagon socket head screw vis à tête cylindrique six pans creux	vite a brugola skruv	fig. 3
104	7	907 70A		Innensechskantschraube DIN 912 M5x16 8,8	hexagon socket head screw vis à tête cylindrique six pans creux	vite a brugola skruv	fig. 1, 3
105	4	148 210		Zylinderschraube DIN 912 M5x35 8.8	hexagon socket head screw vis à tête cylindrique six pans creux	vite a brugola skruv	fig. 2
106	2	488 631		Kombischraube AM 5x12	combination screw vis universelle	vite universale kombiskruv	fig. 3
107	1	361 895		Sechskantschraube ISO 4017 M6x16 8,8	hexagon screw vis à tête 6 pans	vite testa esagonale skruv	fig. 3
108	2	363 618		Augenschraube DIN 444 AM 6x40	eye bolt boulon à oeilleton	vite ad occhio öglebult	fig. 5
108	2	320 87A		Augenschraube DIN 444 AM 6x45	eye bolt boulon à oeilleton	vite ad occhio öglebult	fig. 5
109	2	655 13A		Hohlschraube DIN 7643 LL6	hollow screw vis creuse	vite cava hålskruv	fig. 3
110	4	146 714		Sechskantmutter ISO 4032 M6	hexagon nut écrou 6 pans	dado esagonale sechskantmutter	fig. 1
111	2	461 555		Kombimutter M6	nut with washer écrou avec disque	dado con rondella kombimutter	fig. 5
112	2	420 565		Kerbstift DIN 1475 6x16	slotted pin tenno à encoche	spina per vite a occhio stift	fig. 5
113	1	352 497		Splint DIN 94 St 6,3x90	securing pin goupille	coppiglia sprint	fig. 5
114	1	453 048		Sprengring DIN 7993 A22	circlip bague de serrage	ghiera säkringsring	fig. 3
115	1	152 390		Sicherungsring DIN 471 6x0,7	circlip rondelle de sécurité	seeger segerring	fig. 3
116	6	152 269		Fächerscheibe DIN 6798 A4,3	locking washer rondelle éventail	rondella dentellata bricka	fig. 1
117	2	152 544		Federring DIN 128 A4	spring washer rondelle grower	rondella elastica fjäderbricka	fig. 3
118	4	152 552		Federring DIN 128 A5	spring washer rondelle grower	rondella elastica fjäderbricka	fig. 2
119	1	152 560		Federring DIN 128 A6	spring washer rondelle grower	rondella elastica fjäderbricka	fig. 3
120	4	655 14A		Dichtring DIN 7603 Cu A 10x14	gasket ring joint	guarnizione o-ring	fig. 3
122	1	324 434		Blechschrabe DIN 7981 3,5x9,5	self tapping screw vis à tôle	vite la lamiera plåtskruv	fig. 8
130 no fig.	x	143 820		Fett Isoflex LDS 18 spezial, in Tuben zu 40 g	grease Isoflex LDS 18 special, in tubes at 40 g graisse Isoflex LDS 18 spéciale, en tubes de 40 g	grasso Isoflex LDS 18 speciale, in tubetti da 40 g 40 g tub specialfett typ Isoflex LDS 18	für Zahnradgetriebe for gear pour engrenage per ingranaggio för kuggjuljen